

## ИНСТРУКЦИЯ ПО УСТАНОВКЕ ДИСПЕНСERA ЕВРО СТАКАНЧИКОВ EZ-FIT™

1. ВЫРЕЗАТЬ ОТВЕРСТИЕ В ПОВЕРХНОСТИ ПРИЛАВКА



РЕКОМЕНДУЕТСЯ ИСПОЛЬЗОВАТЬ КОЛЬЦЕВУЮ ПИЛУ

2. СНЯТЬ ПОКРОВНОЕ КОЛЬЦО, ПОВЕРНУВ ПРОТИВ ЧАСОВОЙ СТРЕЛКИ  
3. ЗАКРЕПИТЬ МОНТАЖНОЕ КОЛЬЦО НА ПРИЛАВКЕ С ПОМОЩЬЮ ВИНТОВ (ВИНТЫ №8)

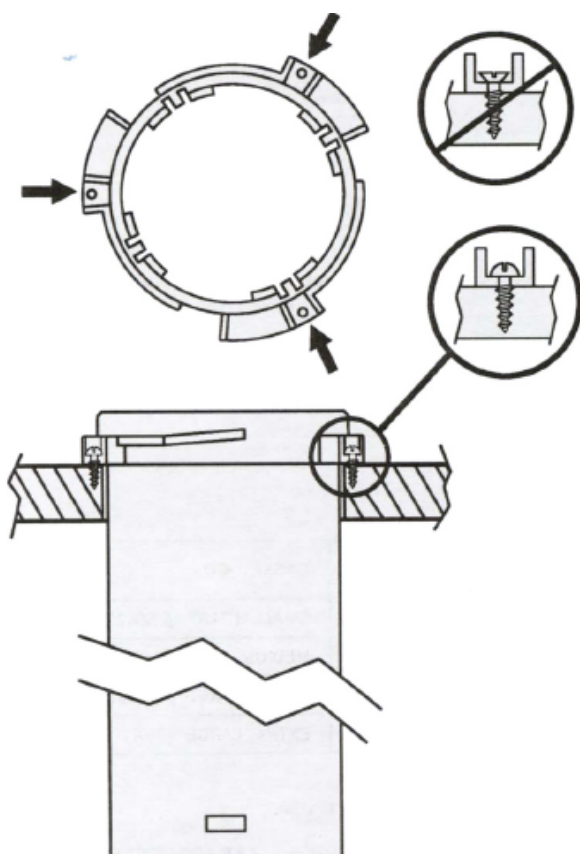

4. ВЫБРАТЬ СООТВЕТСТВУЮЩИЙ РАЗМЕР УПЛОТНИТЕЛЯ ДЛЯ СТАКАНЧИКОВ (СМ. ТАБЛИЦУ НА ОБОРОТЕ)  
5. УСТАНОВИТЬ УПЛОТНИТЕЛЬ НА ШТИФТЫ С ОБРАТНОЙ СТОРОНЫ КОЛЬЦА

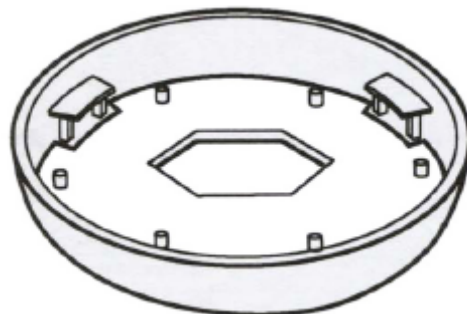

6. УСТАНОВИТЬ ПОКРОВНОЕ КОЛЬЦО С УПЛОТНИТЕЛЕМ, ПОВОРАЧИВАЯ ПО ЧАСОВОЙ СТРЕЛКЕ НА МОНТАЖНОМ КОЛЬЦЕ ПОКА НЕ ЗАФИКСИРУЕТСЯ

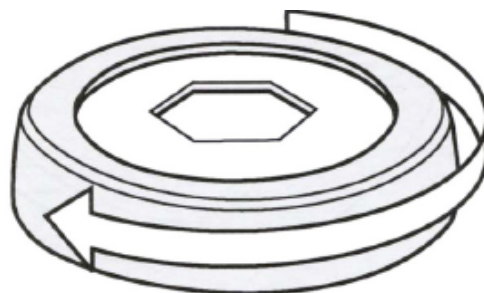

7. ЗАГРУЗИТЬ СТАКАНЧИКИ ЧЕРЕЗ УПЛОТНИТЕЛЬ

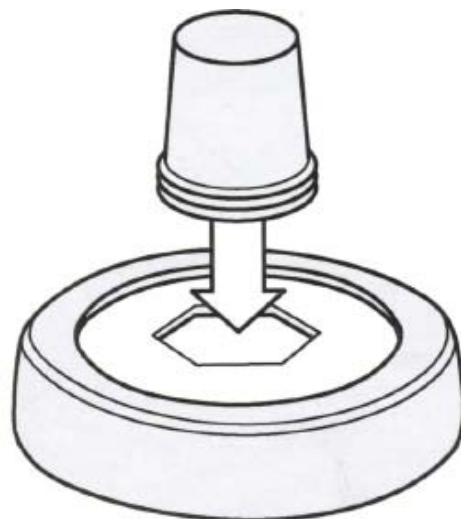

ПРИБЛИЗИТЕЛЬНЫЙ ДИАМЕТР ОБОДКА СТАКАНЧИКА		ПИБЛИЗИТЕЛЬНЫЙ ДИАПАЗОН ЕМКОСТИ СТАКАНЧИКОВ	РАЗМЕР УПЛОТНИТЕЛЯ	КОМПЛЕКТ ЗАПАСНЫХ УПЛОТНИТЕЛЕЙ	
МИНИМУМ	МАКСИМУМ			НОМЕР ПОЗИЦИИ	КОЛ-ВО УПЛОТНИТЕЛЕЙ В КОМПЛЕКТЕ
73 мм	79 мм	177 – 296 мл	SMALL (МАЛЫЙ)	XC2222S	3
79 мм	86 мм	236 – 355 мл	MEDIUM (СРЕДНИЙ)	XC2222M	3
89 мм	92 мм	355 – 650 мл	LARGE (БОЛЬШОЙ)	XC2222L	3
95 мм	98 мм	532 – 709 мл	EXTRA LARGE (СВЕРХБОЛЬШОЙ)	XC2222XL	3
				XC22226	4
				КАЖДОГО ПО ОДНОМУ – SMALL, MEDIUM, LARGE, EXTRA LARGE	

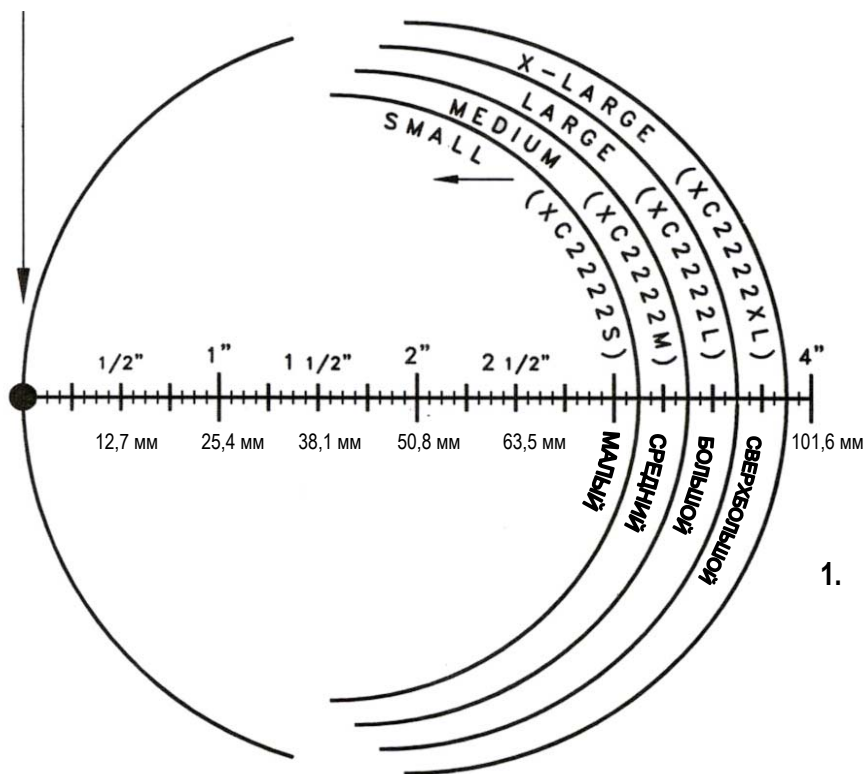

1. ПЕРЕВЕРНУТЬ СТАКАНЧИК ВВЕРХ ДНОМ И ПОСТАВИТЬ НА ЛИНЕЙКУ, СОВМЕСТИВ ТОЧКУ НАИБОЛЬШЕЙ ШИРИНЫ ОБОДКА С КРАЕМ ЛИНЕЙКИ (ЧЕРНАЯ ТОЧКА).
2. ОПРЕДЕЛИТЬ РАЗМЕР ОБОДКА СТАКАНЧИКА (S,M,L,XL), ОСНОВЫВАЯСЬ НА ПОЛОЖЕНИИ ПРАВОГО КРАЯ СТАКАНЧИКА.
3. ВЫБРАТЬ УПЛОТНИТЕЛЬ ПОЛУЧЕННОГО РАЗМЕРА.

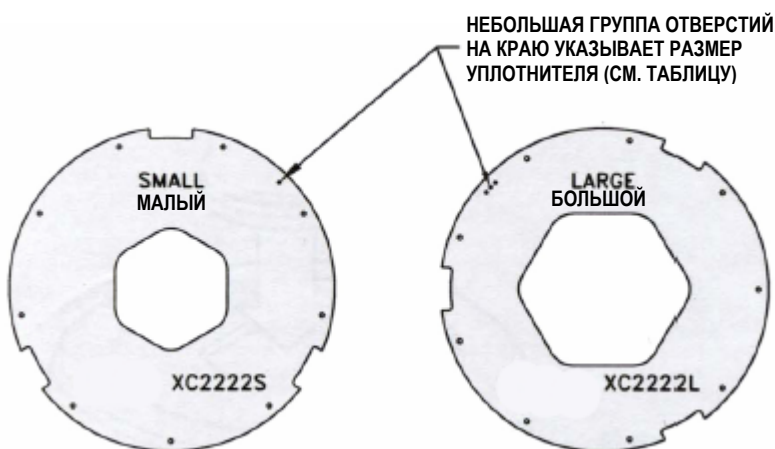

КОЛ-КО ОТВЕРСТИЙ	РАЗМЕР УПЛОТНИТЕЛЯ
0	SMALL (МАЛЫЙ) ДЕТАЛЬ XC2222XL
00	MEDIUM (СРЕДНИЙ) ДЕТАЛЬ XC2222M
000	LARGE (БОЛЬШОЙ) ДЕТАЛЬ XC2222L
0000	EXTRA LARGE (СВЕРХБОЛЬШОЙ) ДЕТАЛЬ XC2222XL